

PRÉ FLEURI

CRÉÉ LE
2023-05-22

Surface totale 84.96 m ²	Étages 1	Pièces 9	Salles de bain 1.1
-----------------------------------------------	--------------------	--------------------	------------------------------

▼ 1er étage

SURFACE TOTALE : 84.96 m² • SURFACE HABITABLE : 75.42 m² • PIÈCES : 9

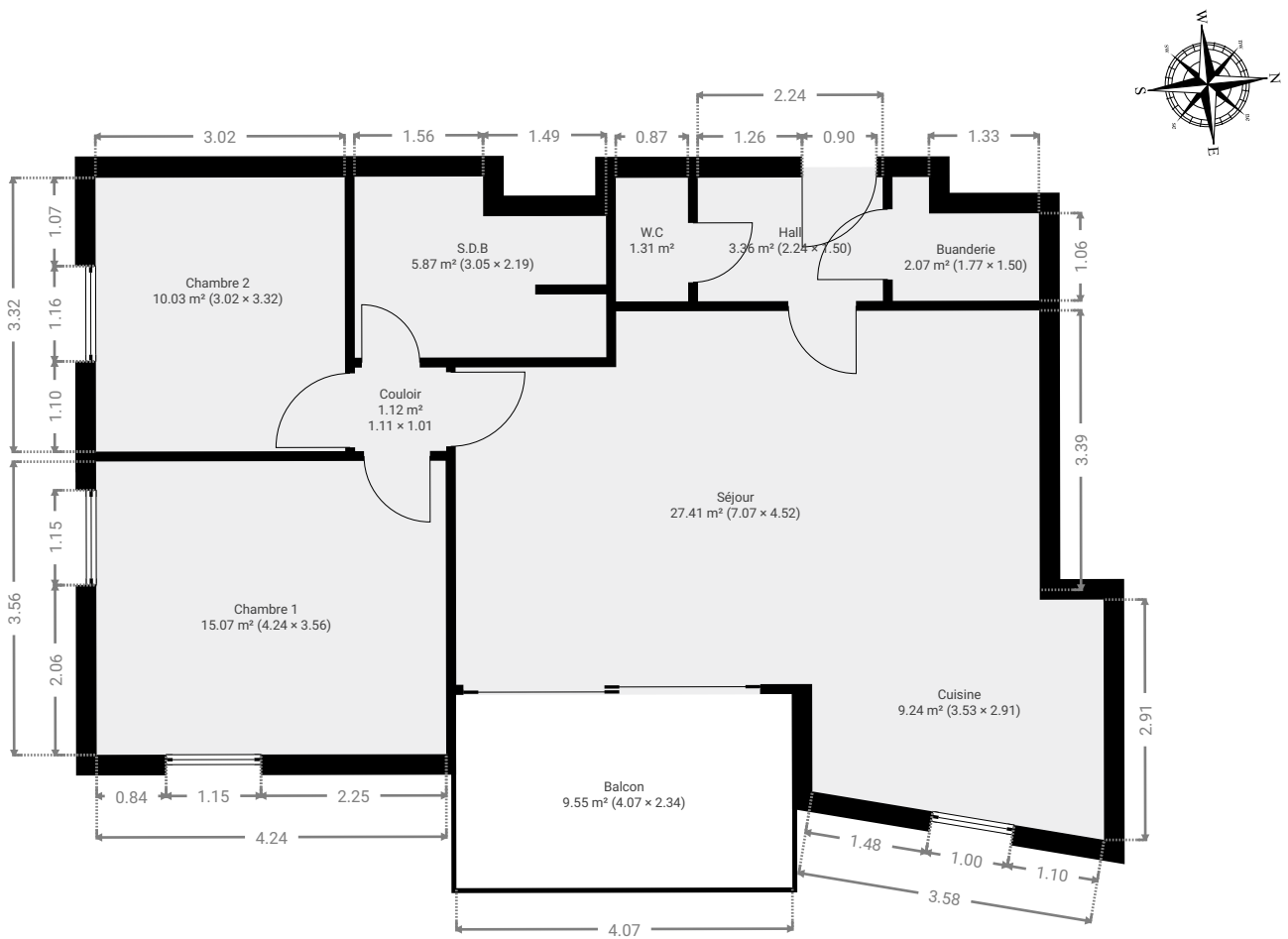

PRÉ FLEURI

SURFACE TOTALE : 84.96 m² • SURFACE HABITABLE : 75.42 m² • ÉTAGES : 1 • PIÈCES : 9



▼ Buanderie 1er étage

LARGEUR : 1.77 m • LONGUEUR : 1.50 m
SURFACE : 2.07 m² • PÉRIMÈTRE : 6.55 m

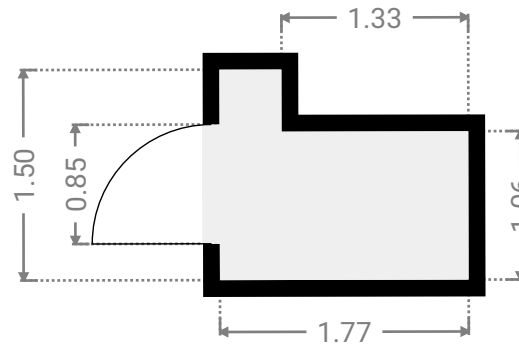
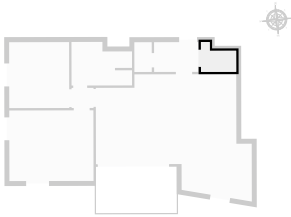

▼ Chambre 1 1er étage

LARGEUR : 4.24 m • LONGUEUR : 3.56 m
SURFACE : 15.07 m² • PÉRIMÈTRE : 15.59 m

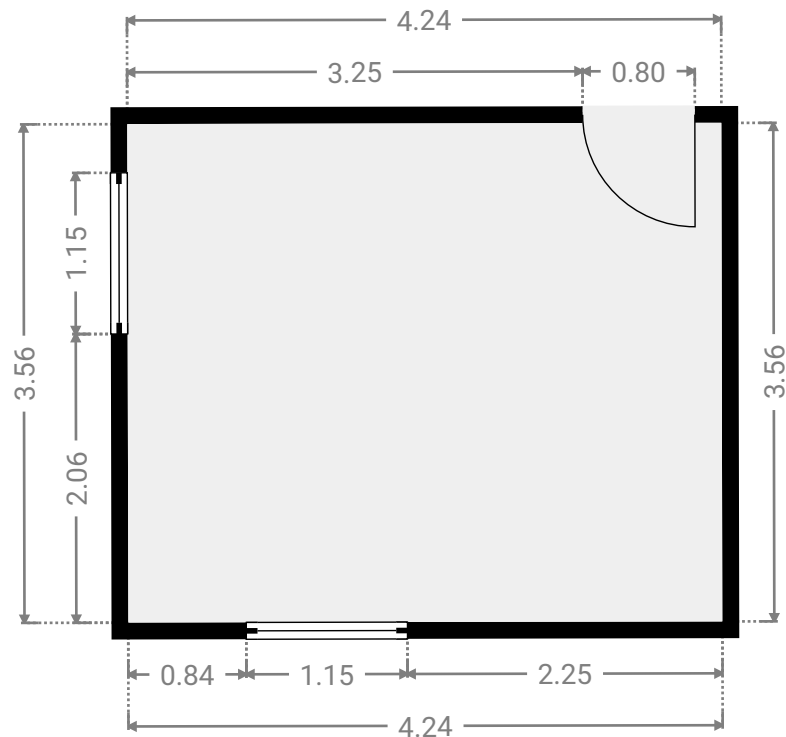
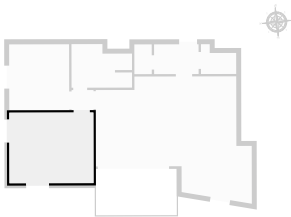

CETTE SUPERFICIE TOTALE CORRESPOND À L'ADDITION DES MESURES NETTES DE TOUTES LES PIÈCES, SANS COMPTER LES MURS, LES PASSAGES ENTRE LES PIÈCES ET LES GAINES TECHNIQUES

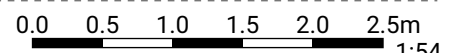

1:54

PRÉ FLEURI

SURFACE TOTALE : 84.96 m² • SURFACE HABITABLE : 75.42 m² • ÉTAGES : 1 • PIÈCES : 9



▼ Chambre 2 1er étage

LARGEUR : 3.02 m • LONGUEUR : 3.32 m
SURFACE : 10.03 m² • PÉRIMÈTRE : 12.68 m

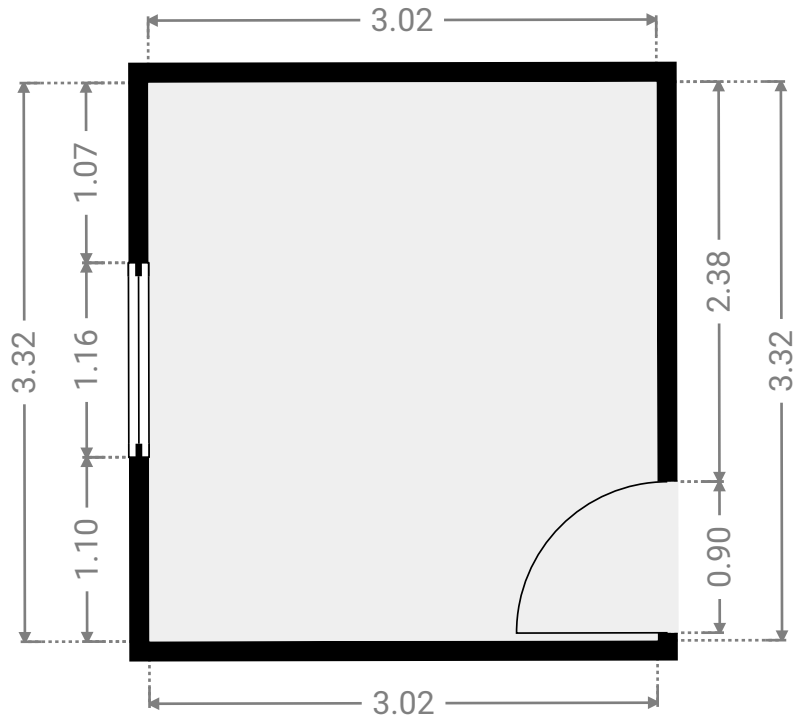
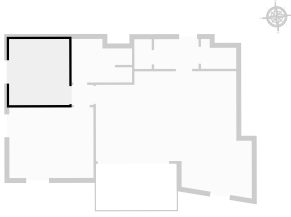

▼ Couloir 1er étage

LARGEUR : 1.11 m • LONGUEUR : 1.01 m
SURFACE : 1.12 m² • PÉRIMÈTRE : 4.23 m

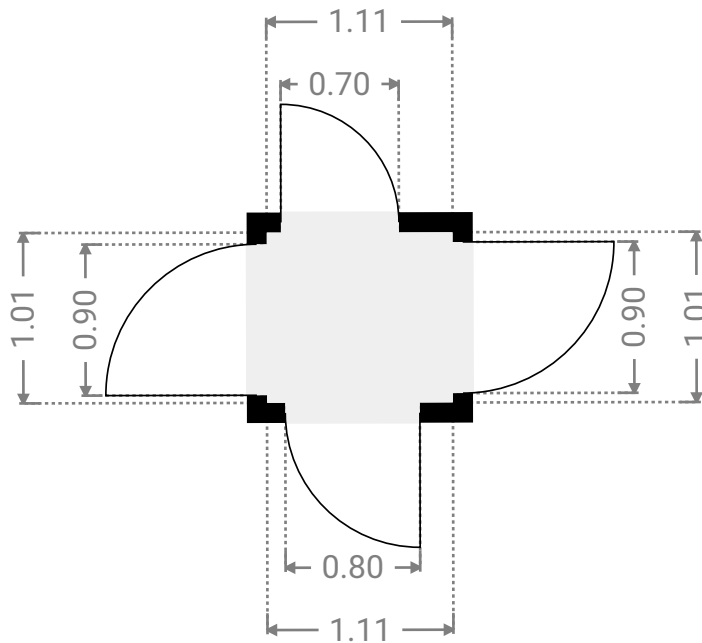
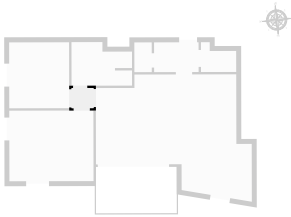

PRÉ FLEURI

SURFACE TOTALE : 84.96 m² • SURFACE HABITABLE : 75.42 m² • ÉTAGES : 1 • PIÈCES : 9



▼ Cuisine 1er étage

LARGEUR : 3.53 m • LONGUEUR : 2.91 m
SURFACE : 9.24 m² • PÉRIMÈTRE : 12.35 m

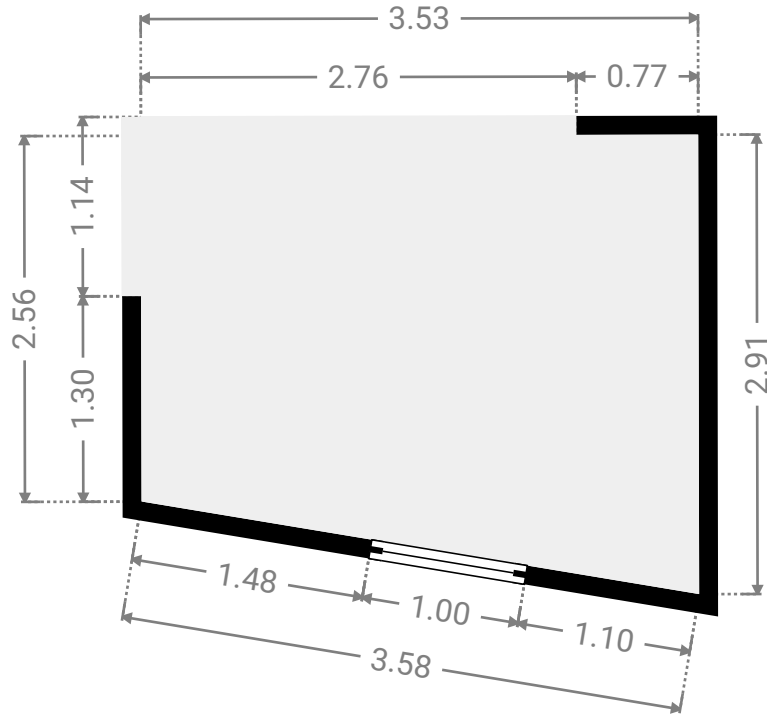
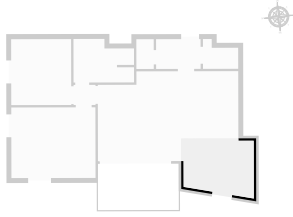

▼ Hall 1er étage

LARGEUR : 2.24 m • LONGUEUR : 1.50 m
SURFACE : 3.36 m² • PÉRIMÈTRE : 7.48 m

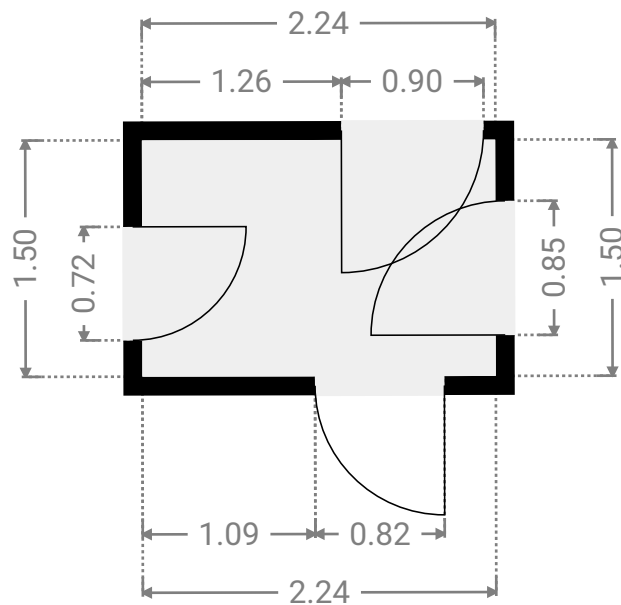
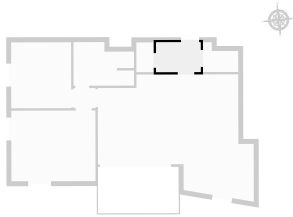

CETTE SUPERFICIE TOTALE CORRESPOND À L'ADDITION DES MESURES NETTES DE TOUTES LES PIÈCES, SANS COMPTER LES MURS, LES PASSAGES ENTRE LES PIÈCES ET LES GAINES TECHNIQUES

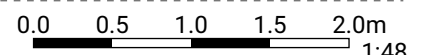

PRÉ FLEURI

SURFACE TOTALE : 84.96 m² • SURFACE HABITABLE : 75.42 m² • ÉTAGES : 1 • PIÈCES : 9

▼ S.D.B 1er étage

LARGEUR : 3.05 m • LONGUEUR : 2.19 m
SURFACE : 5.87 m² • PÉRIMÈTRE : 12.21 m

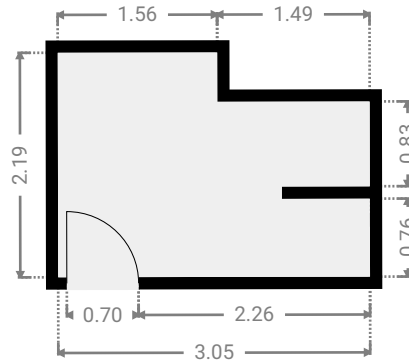
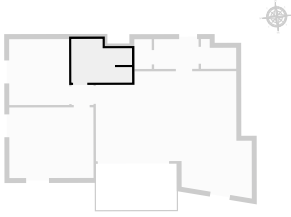

▼ Séjour 1er étage

LARGEUR : 7.07 m • LONGUEUR : 4.52 m
SURFACE : 27.41 m² • PÉRIMÈTRE : 23.20 m

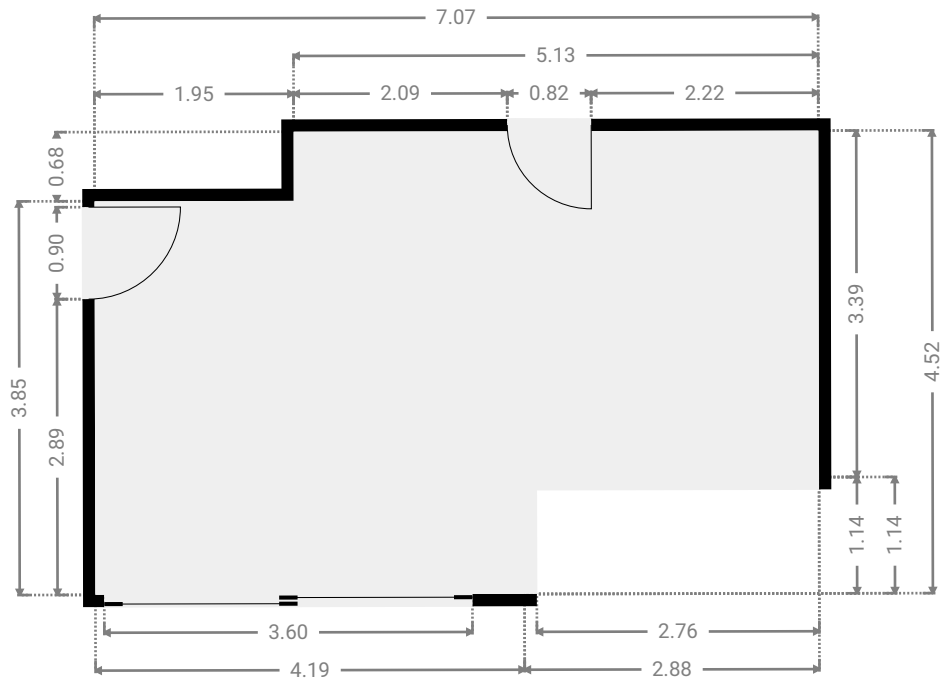
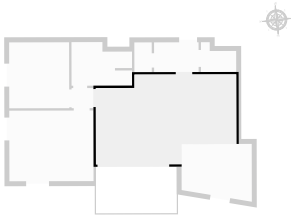

PRÉ FLEURI

SURFACE TOTALE : 84.96 m² • SURFACE HABITABLE : 75.42 m² • ÉTAGES : 1 • PIÈCES : 9



▼ Balcon 1er étage

LARGEUR : 4.07 m • LONGUEUR : 2.34 m
SURFACE : 9.55 m² • PÉRIMÈTRE : 12.83 m

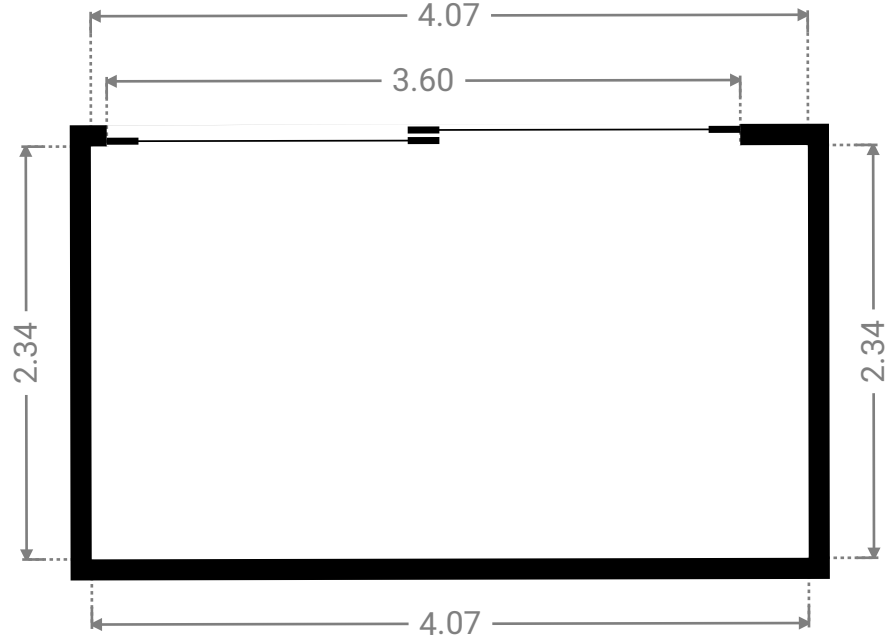
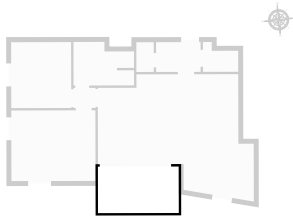

▼ W.C 1er étage

LARGEUR : 0.87 m • LONGUEUR : 1.50 m
SURFACE : 1.31 m² • PÉRIMÈTRE : 4.74 m

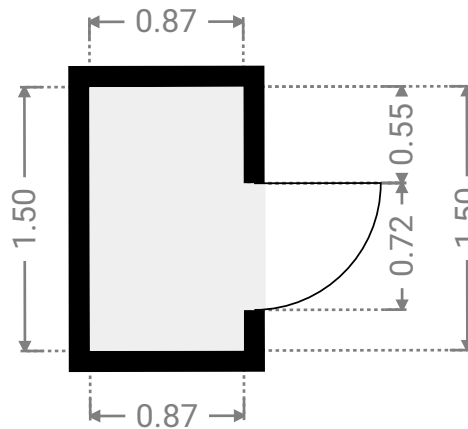
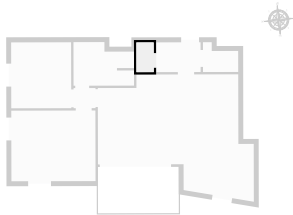

CETTE SUPERFICIE TOTALE CORRESPOND À L'ADDITION DES MESURES NETTES DE TOUTES LES PIÈCES, SANS COMPTER LES MURS, LES PASSAGES ENTRE LES PIÈCES ET LES GAINES TECHNIQUES

